



CHIAH CHYUN

Machinery

☎ +886-4-2533-7614 ✉ info@chiah-chyun.com

TEL: +886-4-2533-7614 FAX: +886-4-2532-9524
mail: info@chiah-chyun.com http://www.chiah-chyun.com



SY2-26B

| 走心式CNC車床 |



- 雙內藏主軸設計，Y2 軸最多裝載 8 支動力刀具。
- 動力刀具最多可容納 17 支刀具。
- 兩個獨立的深孔鑽(副主軸)



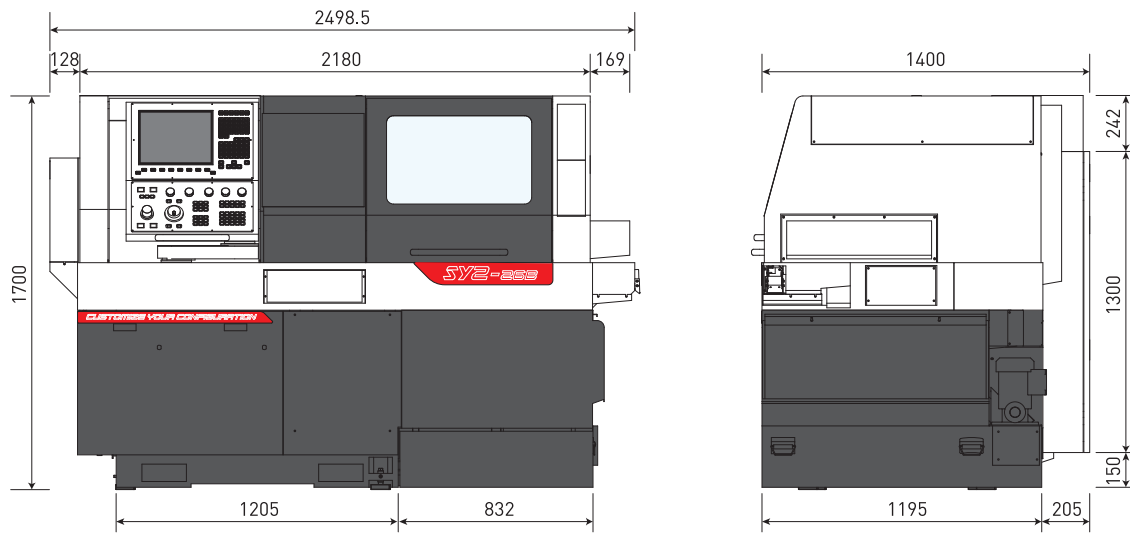

SY2-26B | 規格表

單位:mm

控制單元	控制器	新代	三菱	發那科
軸向規格	最大加工外徑 (旋轉導套/無導套)	Ø26 mm		
	最大加工長度 (旋轉導套/無導套)	190 / 40 mm		
	X1/Y1/Z1 軸行程	200 / 285 / 195 (導套) mm 200 / 285 / 40 (無導套) mm		
	X2/Y2/Z2 軸行程	330 / 51.5 / 290 mm		
	X1/Y1/Z1 軸馬達	0.75 / 0.75 / 0.75 kw	1.0 / 1.0 / 1.0 kw	0.75 / 0.75 / 0.75 kw
	X2/Y2/Z2 軸馬達	0.75 / 0.4 / 0.75 kw	1.0 / 0.5 / 1.0 kw	0.75 / 0.5 / 0.75 kw
	X1/Y1/Z1 軸快速移動	30 m/min		
	X2/Z2 軸快速移動	30 m/min		
	Y2 軸快速移動	5 m/min		
主軸	棒材最大加工能力	Ø26		
	主軸最高轉速	10000 rpm		
	主軸筒夾 (旋轉導套/無導套)	ST25		
	導套尺寸	ST25		
	C軸定位精度	0.001°		
	主軸馬達	5.5 kw	3.7 kw	3.7 kw
	主軸驅動形式	內藏式主軸		
	外徑刀位數/尺寸	6 pcs / □12		
	內徑刀位數/尺寸	5 / Ø22		
	動力刀具最高轉速	8000 rpm		
	主軸動力刀具馬達	2.2 kw	2.2 kw	2.2 kw
	側銑刀位數/尺寸	3 (ER20*1, ER-16*2)		
副主軸	棒材最大加工能力	Ø26		
	副主軸最高轉速	10000 rpm		
	副主軸筒夾	ST25		
	C軸定位精度	0.001°		
	副主軸馬達	5.5 kw	3.7 kw	3.7 kw
	副主軸驅動形式	內藏式主軸		
	背面刀具最高轉速	8000 rpm		
	副主軸動力刀具馬達	0.75kw	1.5 kw	1.0 kw
	端面動力刀位數	8pcs / ER-16		
	端面刀位尺寸	Ø22		
深孔鑽刀位數/尺寸	2 / Ø22			
電力	穩壓器 / 變壓器	33 KVA	30 KVA	30 KVA
	切削水馬達	1.6 HP / 1.24 kw		
機台規格	正 / 副主軸馬達冷卻方式	油冷		
	正 / 副主軸夾持方式	氣壓爪式驅動		
	軌道潤滑容量	2 L		
	切削油箱容量	200 L		
	機台尺寸(長x寬x高)	2498 x 1400 x 1700 mm		
	機台重量	3200 kg		
空壓壓力需求	0.6 Bar			